

Važno opozorilo!



Podsedežna cev kolesa

Čestitamo vam za nakup otroškega sedeža Hamax. Sedaj imate varen in udoben otroški sedež s katerim lahko rastejo vaši otroci.

Prosimo, da pred montažo in uporabo otroškega sedeža pozorno preberete navodila.

Shranite ta navodila na varno mesto, ker jih boste morda ob kasnejšem nakupu dodatne opreme potrebovali.

MONTAŽA sedeža

*Sedež lahko montiramo na kolesa s podsedežno cevjo premera med 28-40 mm.

*Ne smemo ga montirati na kolesa z ovalno ali kvadratno podsedežno cevjo.

*Ne smemo ga montirati na kolesa s prtljažnikom širšim od 160 mm (vendar tak prtljažnik lahko odstranite pred montažo otroškega sedeža).

*Ne smemo ga montirati na kolesa, opremljena z zadnjim vzmetenjem.

*Lahko ga montiramo na kolesa z ali brez prtljažnika. Če imate kakršenkoli dvom ali bo sedež ustrežal na vaše kolo, prosimo o tem povprašajte vašega prodajalca kolesa.

*Prepričajte se, da so vijaki na držalu nosilca sedeža dobro pritrjeni in to redno preverjajte.

*Sedež je na podsedežno cev kolesa pritrjen z držalom nosilca (6) Glej sliko E. Vijaki na držalu nosilca morajo biti dovolj trdno pritrjeni, da je sedež varno pritrjen in ne more zdrsniti iz pravilnega položaja. Pred vsako vožnjo to redno preverjajte.

*Za optimalno udobje in varnost otroka zagotovite, da se sedež ne nagiba naprej in otrok ne more zdrsniti iz sedeža. Hamax priporoča, da je hrbtni naslon sedeža rahlo nagnjen nazaj.

*Preverite vse dele kolesa, da praviloma delujejo, ko je sedež montiran na kolo.

*Oseba, ki lahko vozi otroka na kolesu, mora biti stara vsaj 16 let. Preverite vaše lokalne zakone in cestno prometne predpise.

*Sedež je primeren za otroke od 9 mesecev do 6 let starosti in s težo, ki ne presega več kot 22 kilogramov. Od časa do časa preverite, da teža vašega otroka slučajno ni presegla 22 kilogramov.

*Ne prevažajte otroka, ki je premlad in ne more samostojno sedeti. Prevažajte samo otroka, ki lahko samostojno sedi daljši čas, vsaj toliko časa, kot bo predvidoma trajala vožnja s kolesom.

*Vedno se prepričajte, da katerikoli del otrokovega telesa ali oblačila ne more priti v stik s premikajočimi se deli sedeža ali kolesa in to ob rasti otroka zaradi nevarnosti ujetja stopal v kolesne obroče, dele zavornega sistema kolesa in vzmeti kolesarskega sedeža redno preverjajte. Hamax otroški sedež nudi dobro zaščito stopal in dobro stransko zaščito otroka. Kljub temu priporočamo, da pri vašem trgovcu s kolesi kupite in na kolo montirate dodatno zaščito zadnjega kolesnega obroča in verige.

*Preverite, da na vašem kolesu ni ostrih predmetov, kot npr. razcepljenih pletenic, ki bi lahko poškodovale otroka.

*Zagotovite, da varnostni pasovi niso preveč ohlapno nastavljeni in se lahko zataknejo v katerikoli premikajoči se del kolesa, predvsem kolesne obroče in to tudi takrat, ko vozite kolo z montiranim otroškim sedežem brez otroka v njem.

*Otroka v sedež vedno varno pripnite z varnostnimi pasovi.

*Otrok naj bo med vožnjo v sedežu topleje oblečen kot oseba, ki ga vozi in zaščiten pred morebitnim dežjem.

*Pred pričetkom vsake vožnje ne pozabite vašemu otroku na glavo pritrditi kolesarsko čelado!

*Pred vožnjo preverite temperaturo sedeža, saj je ob direktnem izpostavljanju soncu le-ta lahko previsoka.

*Kadar prevažate kolo z avtomobilom, vedno odstranite otroški sedež s kolesa!

OPOZORILA

Opozorilo: Ne dodajajte dodatne prtljage ali opreme na sedež, ker bi to lahko pomenilo presežek največje dovoljene mase 22 kilogramov in vplivalo na stabilnost. Priporočamo vam, da namestite dodatno prtljago na prednjo stran kolesa.

Opozorilo: Ne modificirajte otroškega sedeža! To bo avtomatsko izničilo garancijo in kakršnokoli odgovornost proizvajalca.

Opozorilo: Zavedajte se, da teža otroka v sedežu vpliva na karakteristike stabilnosti in upravljanja kolesa, še posebej ob krmiljenju in zaviranju.

Opozorilo: Ko je otrok v sedežu, mora kolo vedno varovati odrasla oseba.

Opozorilo: Ne uporabljajte sedeža, če je katerikoli sestavni del zlomljen!

VZDRŽEVANJE

*Sedež čistite samo s toplo vodo in blago milnico. Po čiščenju sedež obrišete s suho krpo. Ne uporabljajte kemičnih sredstev.

*Če je bil sedež udeležen v nesreči ali poškodovan, naj vam ga pregleda vaš trgovec. Poškodovani deli morajo biti zamenjani. Če imate kakršnokoli dvom ali vprašanje o pravilni montaži otroškega sedeža ali njegovih delov, prosimo poiščite nasvet pri trgovcu.

Nasvet: z dodatnim držalom nosilca sedeža lahko vaš Hamax otroški sedež enostavno prestavite na drugo kolo.

Vam in Vašemu otroku v Hamax sedežu želimo veliko prijetnih kolesarskih izletov!

Uvoznik in distributer: Proloco Trade d.o.o., Cesta na Rupo 49, 4000 Kranj, tel: 04 27 11 700; e-mail: info@prolocotrade.si

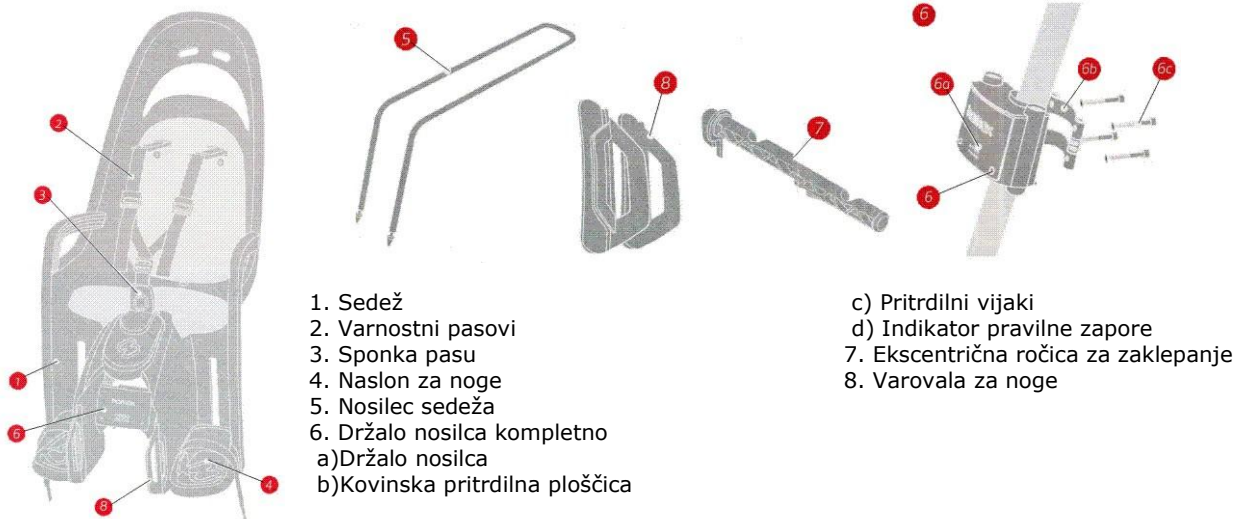

- 1. Sedež
- 2. Varnostni pasovi
- 3. Sponka pasu
- 4. Naslon za noge
- 5. Nosilec sedeža
- 6. Držalo nosilca kompletno
 - a) Držalo nosilca
 - b) Kovinska pritrdilna ploščica

- c) Pritrdilni vijaki
- d) Indikator pravilne zapore
- 7. Ekscentrična ročica za zaklepanje
- 8. Varovala za noge

NAVODILA ZA MONTAŽO SEDEŽA

A Odstranite transportno ključavnico

ZENITH

Pritisnite na sprednji del držala nosilca (6) in ga snemite iz dveh transportnih zatičev (13). Odstranite transportna zatiča, ki sta reciklažna.

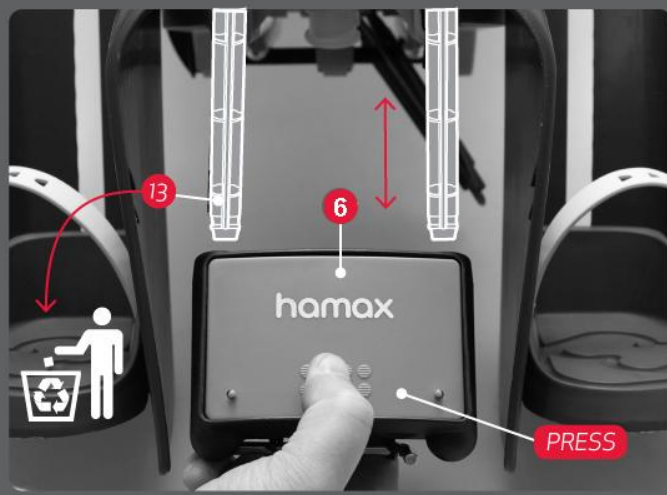
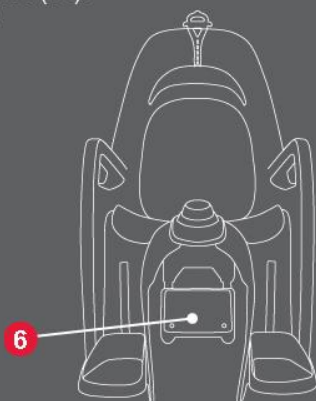

B Odstranite trak za obešanje sedeža in zaščitno peno

ZENITH

Odrežite trak za obešanje sedeža v trgovini (11). Iz sprednjega in zadnjega dela sedeža odstranite zaščitno peno (12). Oba, trak (11) in zaščitno peno (12) reciklažna.

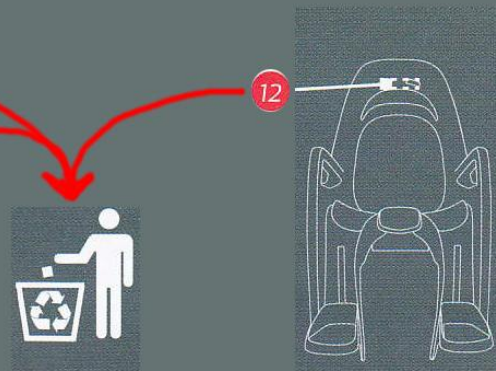
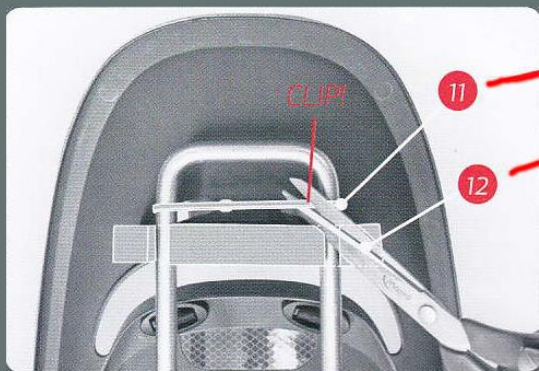

C Odstranite ročico za zaklepanje in varovala za noge

ZENITH

Obrnite sedež (1) tako, da bo hrbtni naslon obrnjen navzdol. Obrnite ekscentrično ročico za zaklepanje (7) v smeri urinega kazalca in jo izvalcite. Varovala za noge (10) boste uporabili kasneje.

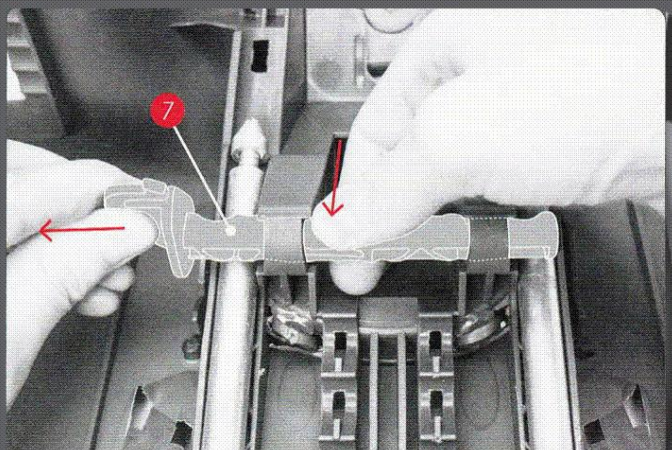
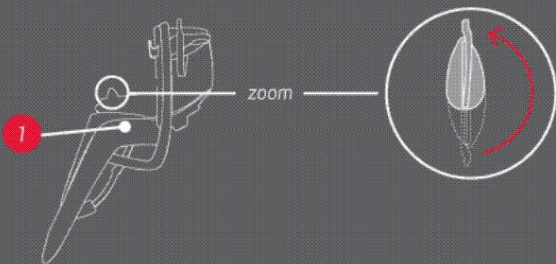

D Montirajte nosilec sedeža na sedež

ZENITH

Vstavite nosilec sedeža 5 skozi odprtino kot kaže slika.

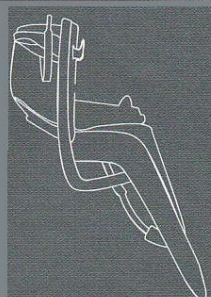
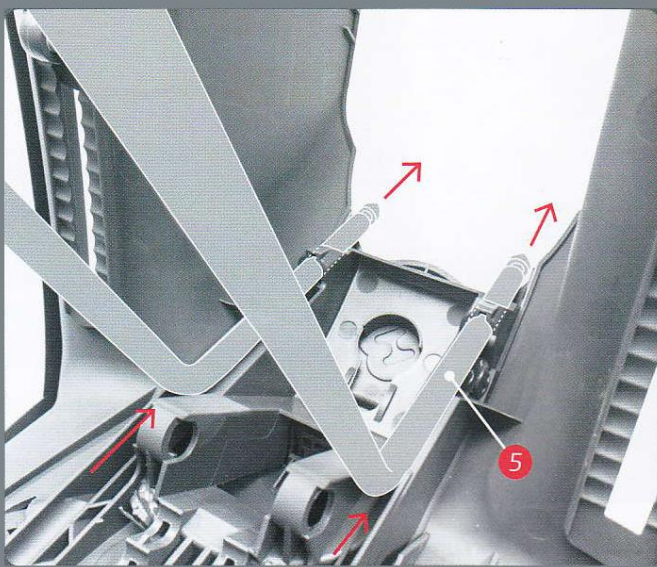

E Vstavite ročico za zaklepanje

ZENITH

Vstavite ekscentrično ročico za zaklepanje 7 skozi odprtino pod sedežno sonovo, vendar pustite v nezaklenjenem položaju za kasnejše končne nastavitve.

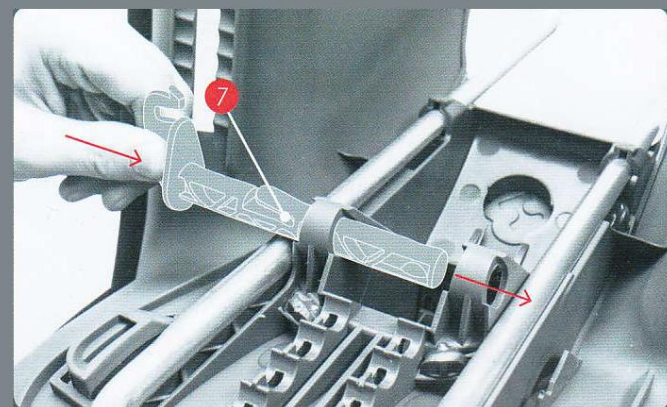

1 zaklenjeno

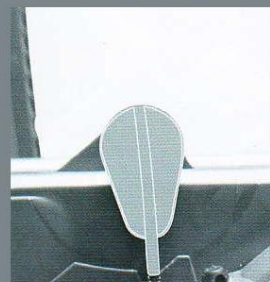

2 nezaklenjeno

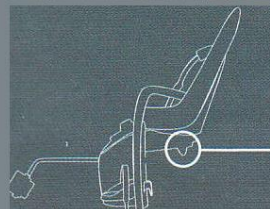
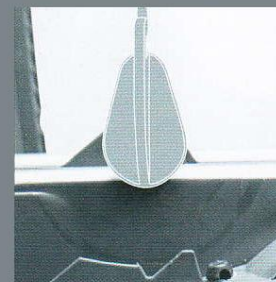

zoom

F Držalo nosilca

ZENITH

Namestite držalo nosilca (6a) okrog cevi okvirja s prednje strani. Narahlo privijte držalo s pritrdilno ploščico (6b) in vijaki (6c) iz zadnje strani tako, da bo višina kasneje lahko nastavljiva. V primeru, da poteka pletenica prestav skozi območje, kjer naj bi bila

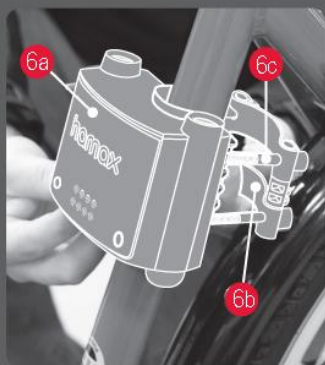

pritrdilna ploščica (6b), je pritrdilna ploščica lahko nameščena med pletenico prestav in cevjo okvirja.

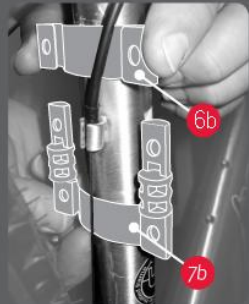

G Montirajte sedež na držalo nosilca

ZENITH

Potisnite nosilec sedeža (5) navzdol v držalo nosilca (6a) dokler ne zaslišite klik – zaklenjena pozicija. Nato nastavite držalo nosilca (6a) na pravilno višino, tako da bo otroški sedež približno 10-12 cm nad zadnjim kolesom. Nato privijte vijake (6c). Optimalna zategovalna sila je 8Nm.

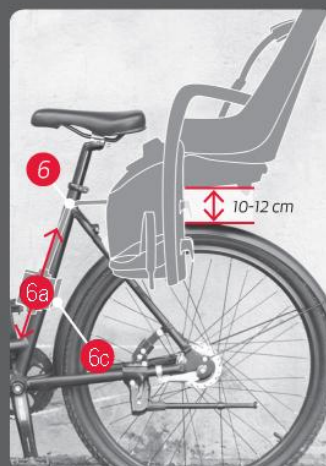

H Držalo nosilca sedeža

ZENITH

Prepričajte se, da je nosilec sedeža pravilno vstavljen v držalo nosilca. Če je indikator 6d obarvan zeleno je vstavljen pravilno.

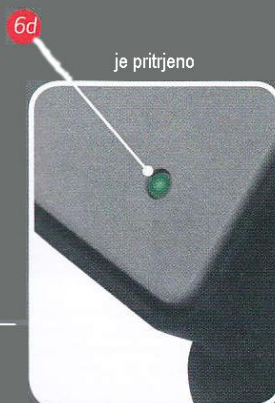
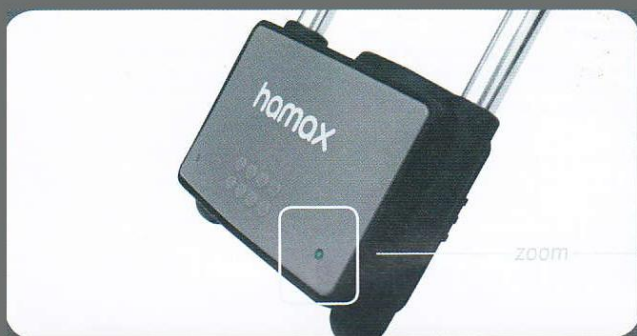

je pritrjeno



ni pritrjeno

I Nastavitev sedeža

ZENITH

Prepričajte se, da je ročica za zaklepanje (7) v odklenjenem stanju, preden začnete nameščati otroški sedež do pravilnega položaja, ki je lahko največ 10 cm med središčem sedeža in zadnjo pesto. Po namestitvi sedeža v pravilni položaj, premaknite ročico za zaklepanje (7) v zaklenjen položaj.

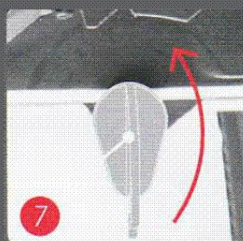

odklenjeno

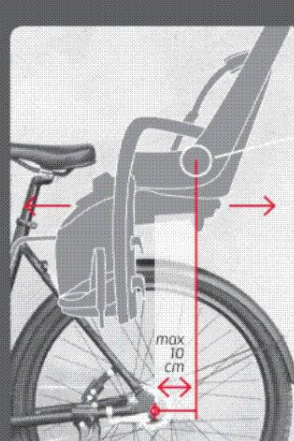

max
10
cm

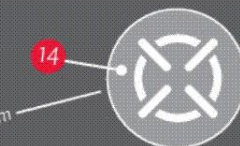

7

zaklenjeno

J1 Nastavitev naslona za noge

ZENITH

Kako snamete naslon za noge (4): Premaknite vzvod na zadnji strani naslona za noge navzgor. Premaknite naslon (4) v želeno višino in naslon pritrdite tako, da vzvod premaknete navzdol

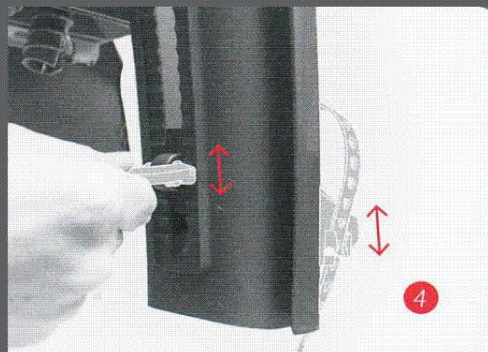

J2 Nastavitev trakov za noge

Kako zategniti/odtegniti trak za noge (a): Trak zategnete tako, da ga vstavite v režo naslona za noge in ga potegnete do zelene dolžine. Trak se avtomatsko zaskoči. Trak lahko zapnete samo, ko je v reži naslona za noge. Trak odtegnete tako, da ga snamete iz reže naslona za noge.

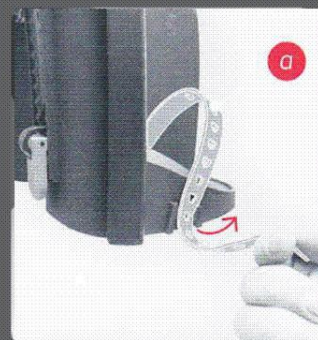

K Dodatna varovala za noge

ZENITH

Montaža dodatnih varoval za noge (8): pritisnite varovala za noge v pritrilne zatiče dokler se ne zaskočijo.

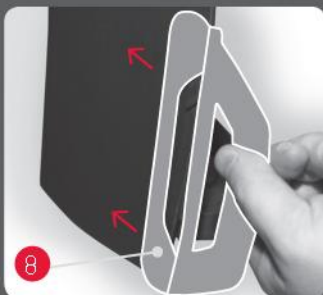

nasproten pogled

L1 Varnostni pasovi

ZENITH

Varnostni pasovi (2) se pritrdijo in idpnejo s pritiskom na sponko (3) kot prikazuje slika 1. Pomembno je, da pritisnete na sredino gumba spomneke (slika 2 in 3). Zaradi varnosti je potreben pritisek na sponko večji oz. ga lahko izvede le odrasla oseba. Sam otrok je ne more odpeti.

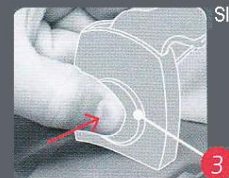
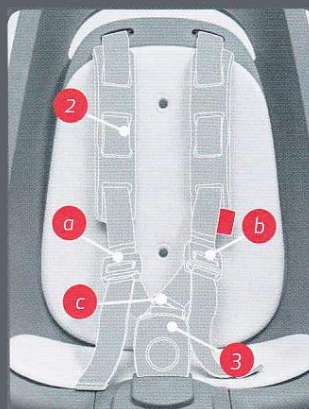

Slika 1.

Kje pritisniti:

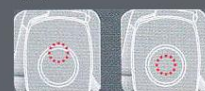

slika 1



ni dobro

slika 2



dobro

L2 Nastavitev prsnih zaponk

ZENITH

Dolžino pasov lahko nastavite z nastavitvijo zaponk a in b. Za nastavitev zaponk (a + b) držite zaponko kot kaže slika 1. S pritiskom na rdeč gumb in potegom zaponke navzgor, se pas podaljša. Za skrajšanje pasov enostavno potegnite konec pasu (slika 2). Prestavite zaponko (c) navzgor da onemogočite pasovom da bi padli z otrokovih ramen (slika 3)

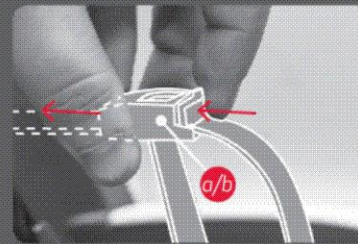
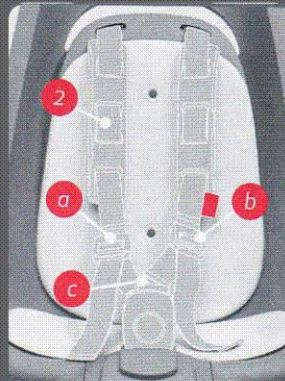

slika 1

slika 2

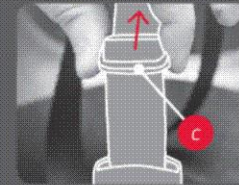
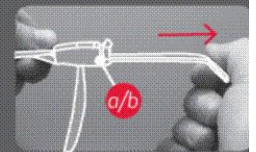

slika 3

M Kako odstranite sedež

CARESS



Sedež (1) je preprosto odstraniti s kolesa, ko ga ne potrebujete. Pritisnite na pokrov držala nosilca in sedežni nosilec povlecite iz držala (6).



N Preden se odpravite na vožnjo s kolesom

ZENITH

- * Nastavite sistem varnostnih pasov (2)
 - * Nastavite naslona za noge (4) in pritrđite trakove za noge (6d)
 - * Preverite varnostni indikator (6d) na držalu nosilca
 - * Vedno nosite kolesarsko čelado, tako otrok kot tudi vi.
- OPOZORILO:** otroka v otroškem sedežu nikoli ne puščajte samega brez nadzora. Parkirna opora kolesu z montiranim otroškim sedežem in otrokom v njem ne nudi zadostne opore!



O

Dodatno držalo nosilca

CARESS

Z dodatnim držalom nosilca (6) lahko enostavno prestavljate sedež iz enega na drugo kolo. Obstajata 2 vrsti držal nosilca (6).

604001 STANDARDEN
604002 NA ZAKLEPANJE

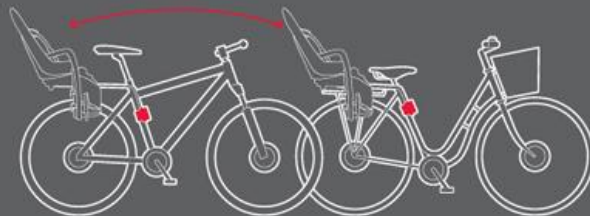

P

Reševanje problemov

ZENITH

Če imate enega od spodaj skiciranih problemov, so za rešitev na voljo različni nosilci sedeža. Pozanimajte se o tem pri vašem trgovcu s kolesi.

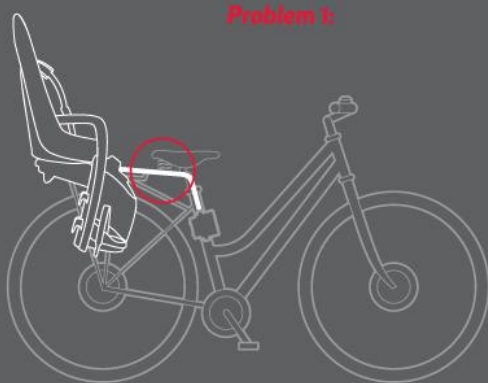

Problem 1



Rešitev 1:

Poseben nosilec za manjše okvirje.

604015 Zenith

R

Nastavek za na prtljažnik

ZENITH

Sedež lahko z uporabo posebnega nastavka z oznako HAM604012 montirate tudi na zadnji prtljažnik kolesa. Ta opcija pride v poštev, kadar je premer cevi okvirja, kamor se montira držalo nosilca manjše od 28mm ali večje od 40mm in v primeru če imate kolo na električni pogon. Več o nastavkih si lahko preberete tudi na www.hamax.com/child-bike-seat/caress-collection/zenith-with-carrier-adapter. Popolna navodila za montažo v slovenskem jeziku so priložena proizvodu ob nakupu.

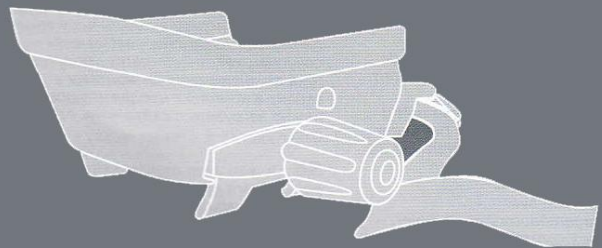

604012